

Schneidebalken SLA

Diese Schneidebalken sind zum mechanisierten Schnitt von Obst- oder Zierbäumen, zum Verschneiden von Feld- und Waldwegen bestimmt. Schneiden mit einem Satz von Kreissägeblättern, Antrieb mit Ölmotor, ohne Hydraulikschläuchen, zur Aufhängen mit SLx.

Achtung! Das Gerät braucht unbedingt selbstständig druckloser Rücklauf oder SLOOBVENT.

Typ	SLA						
	24xx	34xx	44xx	54xx	36xx	46xx	56xx
Arbeitsbreite [cm]	90	135	180	225	180	240	300
Länge [cm]	45						
Breite [cm]	45				60		
Höhe [cm]	90	135	180	225	180	240	300
Kreissägeblätter [cm]	ø450 / 56 Zähne, ø450 / 80 Zähne				ø600 / 56 Zähne		
Kreissägeblättermaterial	Qualitätsstahl						
Ausführung	rechtsseitig / linksseitig						
Ölbedarf [l/min]	min 55				min 50		
Traktorleistung [kW]	min 20	min 30	min 40	min 50	min 35	min 45	min 55
Arbeitsgeschwindigkeit [km/h]	2 - 4						
Gewicht [kg]	75	116	148	181	134	173	212

* Die aufgeführten technischen Daten sind informativ, der Hersteller behält sich das Recht vor, Konstruktion und Ausstattung der Maschinen ohne vorherige Ankündigung zu ändern. Die Maschine kann auch nach speziellen Kundenwünschen modifiziert werden.

** Verschiedene Kombinationen und Ausführungen auf Anfrage.

*** Die Arbeitsgeschwindigkeit kann sich je nach den konkreten Arbeitsbedingungen unterscheiden.

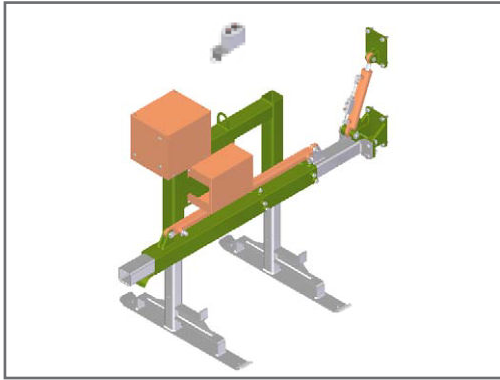

Aufhängung SL4

Aufhängung für die Montage die Schneidebalken SLA und SLP mit Teleskopstapler, Radladeren oder Traktoren mit Frontlader, Schneidebalkenstütze. Einschließlich hydraulische Schläuche und Schnellkupplungen, Schläuchlänge bis 150 cm.

Bei der Bestellung müssen der genaue Trägertyp oder die Verbindungsmaße angegeben werden.

Typ	SL4			
Model	I	II	III	IV
Ausführung	linksseitig		rechtsseitig	
Schubverstellbereich [cm]	100			
Tragarmposition	unten			oben
Neigungsverstellbereich [°]	0 / +105			
Rahmenbreite [cm]	90	115	90	
Länge [cm]	42		29	
Breite [cm]	204			
Höhe [cm]	99		82	
Aggregation mit Träger	vorne			
Ölbedarf [l/min]	10			
elektrohydraulische Steuergerät	1/3		auf Anfrage	
Kabeltrommel des Schalters	standard		auf Anfrage	
Schlauchtrommel der Ölleckage	standard		auf Anfrage	
Gewicht [kg]	258	272	231	

* Die aufgeführten technischen Daten sind informativ, der Hersteller behält sich das Recht vor, Konstruktion und Ausstattung der Maschinen ohne vorherige Ankündigung zu ändern. Die Maschine kann auch nach speziellen Kundenwünschen modifiziert werden.